

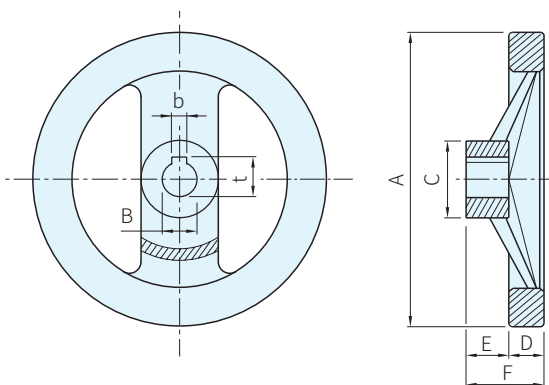

本體	
材質	處理
鋁合金	鏡面拋光



B(小) 品號	庫存	B(大) 品號	庫存	A	B(H7)		C	D	E	F	特性	質量 g
					小	大						
24610.0010	·	24610.0011	·	125	12	14	31	15	18	33	無鍵槽 無把手	301
24610.0020	·	24610.0021	·	160	14	16	36	18	20	39		520
24610.0030	·	24610.0031	·	200	18	20	42	20.5	24	45		886
24610.0040	·	24610.0041	·	250	22	26	48	23	28	51		1454
24610.0110	·	24610.0111	·	125	12	14	31	15	18	33	有鍵槽 無把手	303
24610.0120	·	24610.0121	·	160	14	16	36	18	20	39		542
24610.0130	·	24610.0131	·	200	18	20	42	20.5	24	45		914
24610.0140	·	24610.0141	·	250	22	26	48	23	28	51		1446

SP 特長

- 輪軸車修，輪緣精車修和鏡面拋光處理，未加工部份噴砂處理
- 輪緣之旋轉和平面工作公差低於JS12
- 在手輪後面有夾握壓痕，未加工部份表面噴砂處理
- 溫度範圍：MAX.110°C

 訂貨： 交期：

24610.0010

DIN6885 鍵槽規格								
B	10	12	14	16	18	20	22	26
b	3.0	4.0	5.0	5.0	6.0	6.0	6.0	8.0
t	11.4	13.8	16.3	18.3	20.8	22.8	24.8	29.3

PS 備註

- 可搭配手輪端蓋SGR184、SGR184.5、22270，請參閱本單元